

REGULÁTORY TLAKU PLYNU SÉRIE CSB 700

Přímočinný, pružinou řízený regulátor s vyváženou regulační klapkou, určený pro plynofikaci průmyslových objektů, plynových kotelen nebo výstavbu menších STL regulačních stanic.

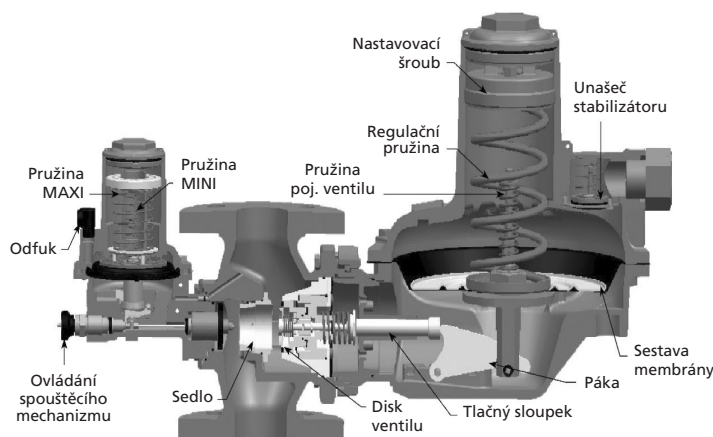

Regulátor je standardně dodáván s bezpečnostním rychlouzávěrem VSX8, s možností nezávislého nastavení vypínacího tlaku na narůst a pokles tlaku ve výstupním potrubí. U typů CSB704 a CSB724 je navíc osazen kontrolní pojistný ventil

Nejpoužívanější typy a rozsahy nastavení výstupního tlaku*

TYP	Varianta	Nominální tlak	Rozsahy nastavení výstupního tlaku [mbar]
CSB 704 [0,009 – 0,110 bar]	B	21	13 ÷ 24
	D	30	22 ÷ 39
	F	50	42 ÷ 70
	H	75	61 ÷ 110
CSB 724 [0,110 – 0,780 bar]	K	150	105 ÷ 220
	M	300	210 ÷ 380
	N	500	320 ÷ 570
	NB	750	510 ÷ 780
CSB 754 [0,700 – 4,000 bar]	PA	1000	700 ÷ 1190
	R	1200	1050 ÷ 2 700
	S	1500	1050 ÷ 2 700
	U	3 000	2 300 ÷ 3 250

Technické parametry*

Vstupní tlak	až 10 bar (CSB724 a 754 až 16 bar)
Výstupní tlak	0,009 až 4 bar
Průtok	Viz tabulky průtoků
Provozní teplota	-20° až +60 °C
Standardní napojení	DN 40, DN 50, 1½", 2"
Materiál tělesa	litina (variantně ocel)
Třída přesnosti	AC do ± 5 %
Médium	zemní plyn

Napojení impulzů a odfuků (odvětrání)

Impulz regulační	¾" NPT
Impulz VSX8	¼" NPT
Odvětrání a odfuk CSB 704, 724	1" NPT
Odvětrání CSB 754	½" (1") NPT
Odvětrání VSX8	¼" NPT

* Kompletní informace o sérii CSB 700 naleznete v bulletinu 71.1: CSB700

Tabulky průtoků

Těleso DN 40 AC 5*

KAPACITA V Sm ³ h ZEMNÍHO PLYNU SE SPECIFICKOU HMOTNOSTÍ 0,6															
Skupina vstupního tlaku	Vstupní tlak	Výstupní tlak, bar													
bar	bar	0.02	0.03	0.04	0.05	0.075	0.1	0.15	0.3	0.75	1	1.15	2	3	4
0.2 až 0.3	0,2	187	145	150	147	172	152	104							
	0,3	240	205	215	209	244	235	185							
0.5 až 3	0,5	310	259	259	302	296	283	266	216						
	0,8	394	340	386	400	356	405	368	354	253					
	1	430	353	426	450	435	462	430	408	380					
	1,5	548	496	592	615	635	657	580	580	510	578				
	2	769	643	728	730	770	849	736	736	772	849	629			
	2,5	800	794	868	900	900	1005	878	892	906	1062	883	787		
3	800	946	1020	900	1121	1229	991	1076	1076	1303	1099	1104			
4 až 6	4	850	1000	1085	1220	1550	1529	1359	1331	1487	1722	1487	1600	1215	
	5	574	1000	1085	1250	1650	1671	1628	1713	1926	2107	1897	2005	1727	1314
	6	497	1000	1085	1250	1700	1744	1713	1775	2209	2435	2279	2464	2124	1841
8 až 16	8	471	470	1082	1250	1700	2435	2344	2237	2866	3242	3030	3364	2996	2775
	10	450	461	1100	1250	1700	2832	2967	2832	3540	3851	3766	4095	3879	3658
	12						3313	3455	3256	4163	4616	4347	4701	4672	4361
	14						4063	3681	3393	4616	5154	5040	5408	5324	5125
	16						3704	3540	4531	5097	5578	5539	5975	6060	5833

Šedá oblast indikuje omezenou kapacitu.

Těleso DN 40 AC 10*

KAPACITA V Sm ³ h ZEMNÍHO PLYNU SE SPECIFICKOU HMOTNOSTÍ 0,6																
Skupina vstupního tlaku	Vstupní tlak	Výstupní tlak, bar														
bar	bar	0.02	0.03	0.04	0.05	0.075	0.1	0.15	0.3	0.5	0.75	1	1.15	2	3	4
0.2 až 0.3	0,2	248	227	245	220	213	218	180								
	0,3	309	291	218	312	322	300	280								
0.5 až 3	0,5	460	425	420	440	439	401	404	340							
	0,8	537	500	540	540	570	569	552	507	456	340					
	1	615	568	600	648	650	682	646	623	572	545					
	1,5	740	726	780	835	844	898	852	866	818	872	789				
	2	830	898	948	1000	1000	1121	1048	1079	1048	1119	1090	937			
	2,5	840	1000	1075	1230	1360	1339	1274	1288	1263	1379	1373	1269	1076		
3	900	1000	1075	1320	1400	1467	1455	1461	1444	1600	1611	1523	1390			
4 až 6	4	937	1200	1100	1550	1580	1897	1702	1911	1826	2053	2073	1991	1948	1716	
	5	937	1300	1118	1700	1700	2129	2010	2223	2166	2435	2512	2458	2347	2251	1883
	6	937	1300	1290	1750	1880	2294	2152	2435	2548	2809	2801	2815	2832	2667	2500
8 až 16	8	760	960	1230	1750	1880	3072	3058	3370	3305	3596	3625	3639	3670	3653	3534
	10	674	850	1032	1730	1880	3469	3688	3851	3998	4361	4417	4502	4545	4539	4485
	12						4021	4545	4587	4695	5168	5295	5352	5417	5442	5408
	14						4324	4460	5394	5394	5748	5828	6060	6196	6286	6272
	16						3860	4304	6145	6088	6329	6484	6836	6810	7136	7037

Šedá oblast indikuje omezenou kapacitu.

* Kompletní informace o sérii CSB 700 naleznete v bulletinu 71.1: CSB700

Těleso DN 50 AC 5*

KAPACITA V Sm ³ h ZEMNÍHO PLYNU SE SPECIFICKOU HMOTNOSTÍ 0,6																	
Skupina vstupního tlaku	Vstupní tlak	Výstupní tlak, bar															
		0.02	0.03	0.04	0.05	0.075	0.1	0.15	0.3	0.5	0.75	1	1.15	2	3	4	
0.2 až 0.3	0,2	163	166	181	169	187	150	110									
	0,3	200	211	240	221	260	250	200									
0.5 až 3	0,5	281	281	277	305	265	340	280	250								
	0,8	360	362	357	405	360	473	399	400	297	129						
	1	360	409	438	463	415	544	456	510	374	300						
	1,5	574	500	563	607	701	765	651	694	552	460	650					
	2	726	680	725	754	839	1025	855	878	711	708	934	650				
	2,5	636	680	888	888	937	1022	1232	1076	1090	849	765	1130	905	900		
4 až 6	4	612	1050	1027	1370	1426	1835	1702	1713	1359	1472	1800	1586	1671	1373		
	5	634	800	1160	1683	1800	2152	2067	2050	1699	1841	2250	1991	2129	1880	1472	
	6	630	620	1076	1524	2100	2379	2379	2300	1954	2223	2700	2421	2577	2294	1982	
8 až 16	8	450	620	1113	2141	2779	3115	3087	3100	2605	2662	3350	3150	3483	3132	2832	
	10	405	420	650	2292	2861	2520	3596	3900	3290	3384	4000	3900	4361	4078	3625	
	12						2350	4417	4400	4021	3780	4500	4750	5154	4955	4474	
	14						2124	5154	5110	4638	3780	5100	5239	5918	5734	5324	
	16						1756	5805	5900	4559	3780	5830	6030	6739	6513	6088	

Šedá oblast indikuje omezenou kapacitu.

Těleso DN 50 AC 10*

KAPACITA V Sm ³ h ZEMNÍHO PLYNU SE SPECIFICKOU HMOTNOSTÍ 0,6																	
Skupina vstupního tlaku	Vstupní tlak	Výstupní tlak, bar															
		0.02	0.03	0.04	0.05	0.075	0.1	0.15	0.3	0.5	0.75	1	1.15	2	3	4	
0.2 až 0.3	0,2	250	252	277	249	231	230	190									
	0,3	310	317	336	318	360	330	280									
0.5 až 3	0,5	426	408	423	463	429	501	445	400								
	0,8	564	546	581	612	626	691	643	630	501	399						
	1	614	630	649	699	732	779	745	765	623	552						
	1,5	812	806	838	875	941	1019	997	1000	892	915	835					
	2	967	987	1050	1111	1188	1288	1223	1250	1133	1211	1161	1034				
	2,5	1000	1120	1240	1241	1290	1515	1388	1500	1356	1485	1400	1334	1130			
4 až 6	4	1013	1255	1174	1564	1950	2138	2110	2110	2042	2166	2200	2158	2101	1821		
	5	1104	1255	1596	1949	2200	2577	2512	2610	2435	2591	2650	2600	2582	2421	2074	
	6	1052	1255	1602	2125	2200	2931	2888	2900	2860	3019	3100	3080	3087	2888	2502	
8 až 16	8	1000	1451	1684	2190	2780	3681	3681	3600	3653	3724	3850	4020	4049	3936	3637	
	10	704	1200	1282	2292	2861	4531	4559	4800	4559	4587	4900	4885	5012	4842	4695	
	12						5239	5256	5500	5394	5408	5600	5770	5904	5663	5692	
	14						6173	6088	6257	6244	6200	6800	6650	6810	6669	6654	
	16						6881	7000	7000	7000	7000	7200	7150	7566	7550	7391	

Šedá oblast indikuje omezenou kapacitu.

* Kompletní informace o sérii CSB 700 naleznete v bulletinu 71.1: CSB700

REGULÁTORY TLAKU PLYNU SÉRIE CSB 700

Doporučená instalace CSB 704/724/754 s externími impulzy

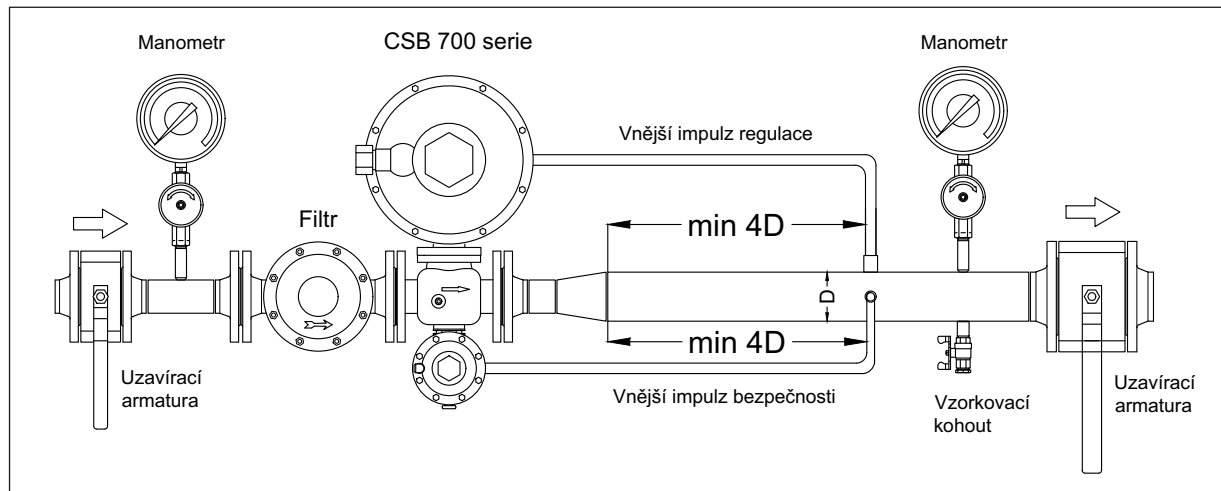

Tabulka pro výběr tělesa regulátoru CSB 700 série

Těleso	Materiál – tvárná litina	Stavební délka tělesa (F–F)
D6	1–1/2" RP	L = 155 mm
D7	2" RP	L = 155 mm
STD	Příruby DN50 PN10/16	L = 191 mm
D11	Příruby DN50 PN10/16	L = 200 mm
D13	Příruby DN50 PN10/16	L = 254 mm
D15	Příruby DN40 PN 16 Slip-on (točivá příruba)	L = 222 mm

Rozměry a hmotnosti (pro CSB 704, DN 50 – 191 mm)

Rozměry [mm]

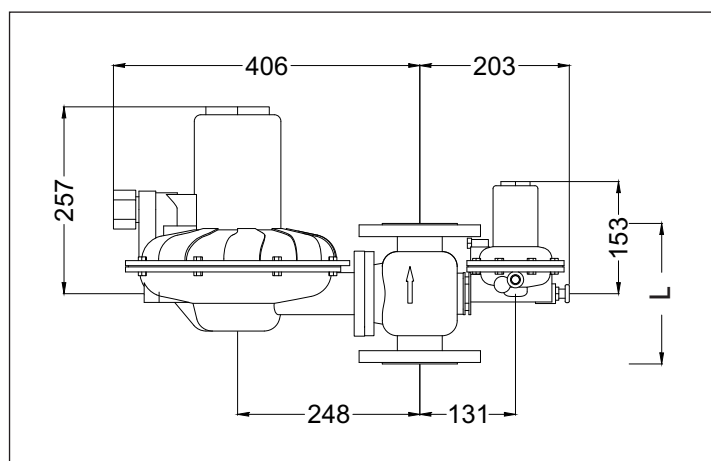

Hmotnost regulátoru CSB 704, 724, DN 50 – 191 mm je cca 20 kg (754, DN 50 – 191 mm je cca 21 kg)

Příslušenství

- Sestava impulzů CSB 600/700 vč. VSX8
- Plynové filtry DN 40, DN 50
- Snímač polohy klapky VSX8
- Vymezovací kroužek 9 mm – DN 50 (pro změnu stavební délky ze 191 mm na 200 mm)

HUTIRA

HUTIRA – BRNO, s.r.o.
Vintrovna 398/29
664 41 Popůvky u Brna
tel. +420 541 212 144
info@hutira.cz

pobočka Praha
Chodovecké nám. 331/1
141 00 Praha 4
tel. +420 272 762 154
praha@hutira.cz

