

REGULÁTORY TLAKU PLYNU SÉRIE CSB 600

Přímočinný, pružinou řízený regulátor s vyváženou regulační klapkou, určený pro plynofikaci průmyslových objektů, plynových kotelen nebo výstavbu menších STL regulačních stanic.

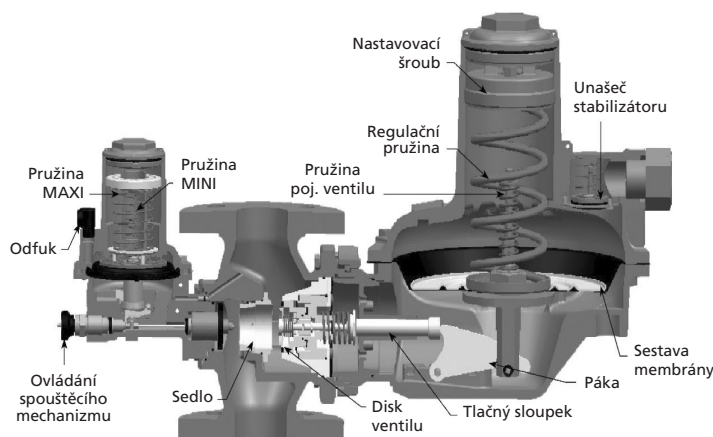

Regulátor je standardně dodáván s bezpečnostním rychlouzávěrem VSX8, s možností nezávislého nastavení vypínacího tlaku na narůst a pokles tlaku ve výstupním potrubí. U typů CSB 604 a CSB 624 je navíc osazen kontrolní pojistný ventil

Nejpoužívanější typy a rozsahy nastavení výstupního tlaku*

TYP	Varianta	Nominální tlak	Rozsahy nastavení výstupního tlaku [mbar]
CSB 604 [0,009 – 0,110 bar]	B	21	13 ÷ 24
	D	30	22 ÷ 39
	F	50	42 ÷ 70
	H	75	61 ÷ 110
CSB 624 [0,110 – 0,780 bar]	K	150	105 ÷ 220
	M	300	210 ÷ 380
	N	500	320 ÷ 570
	NB	750	510 ÷ 780
CSB 654 [0,700 – 4,000 bar]	PA	1000	700 ÷ 1190
	R	1200	1050 ÷ 2 700
	S	1500	1050 ÷ 2 700
	U	3 000	2 300 ÷ 3 250

Technické parametry*

Vstupní tlak	až 10 bar (CSB 624 a 654 až 16 bar)
Výstupní tlak	0,009 až 4 bar
Průtok	Viz tabulky průtoků
Provozní teplota	-20° až +60 °C
Standardní napojení	DN 32, DN 40, DN 50, 1¼", 1½", 2"
Materiál tělesa	litina (variantně ocel)
Třída přesnosti	AC do ± 5 %
Médium	zemní plyn

Napojení impulzů a odfuků (odvětrání)

Impulz regulační	¾" NPT
Impulz VSX8	¼" NPT
Odfuk a odvětrání CSB 604, 624	1" NPT
Odvětrání CSB 654	½" (1") NPT
Odvětrání VSX8	¼" NPT

* Kompletní informace o sérii CSB 600 naleznete v bulletinu 71.1: CSB 600

Tabulky průtoků

Těleso DN 32 AC 10*

KAPACITA V 5m ³ h ZEMNÍHO PLYNU SE SPECIFICKOU HMOTNOSTÍ 0,6																
Skupina vstupního tlaku	Vstupní tlak	Výstupní tlak bar														
bar	bar	0,02	0,03	0,04	0,05	0,075	0,1	0,15	0,3	0,5	0,75	1,0	1,5	2,0	3,0	4,0
0,2 až 0,3	0,2	181	160	150	110	125	156	80	x	x	x	x	x	x	x	x
	0,3	227	198	190	184	187	201	159	x	x	x	x	x	x	x	x
0,5 až 3	0,5	218	255	290	365	332	263	255	200	x	x	x	x	x	x	x
	0,8	350	320	422	381	420	340	386	340	270	250	x	x	x	x	x
	1	421	404	470	492	505	400	481	410	311	283	x	x	x	x	x
	1,5	722	520	570	664	671	665	665	650	453	623	538	x	x	x	x
	2	802	742	800	823	829	849	810	820	552	878	765	708	x	x	x
	2,5	802	800	850	950	829	934	935	849	560	878	800	750	800	x	x
	3	802	850	900	1100	1100	1133	1000	850	765	1232	1133	1076	1019	x	x
4 až 6	4	802	920	1200	1380	1393	1133	1133	1076	1100	1557	1500	1501	1501	1161	x
	5	742	940	1400	1600	1600	1416	1500	1400	1350	1950	1812	1841	1897	1586	1397
	6	773	960	1600	1750	2050	1841	1900	1700	1416	2265	2100	2067	2150	1950	1760
8 až 16	8	787	847	1800	2000	2600	2200	2200	2039	1784	2973	2803	2800	2880	2680	2500
	10	686	828	1400	2200	2700	2600	2450	2548	2265	3681	3455	3400	3600	3330	3256
	12	x	x	x	x	x	2832	2605	2800	2265	4389	4106	4106	4247	3964	3908
	14	x	x	x	x	x	2832	2760	3100	2500	5020	4786	4757	5000	4650	4531
	16	x	x	x	x	x	2832	3050	3300	2800	5100	5060	5100	5100	5100	4531

Těleso DN 40 AC 10*

KAPACITA V 5m ³ h ZEMNÍHO PLYNU SE SPECIFICKOU HMOTNOSTÍ 0,6																
Skupina vstupního tlaku	Vstupní tlak	Výstupní tlak bar														
bar	bar	0,02	0,03	0,04	0,05	0,075	0,1	0,15	0,3	0,5	0,75	1,0	1,5	2,0	3,0	4,0
0,2 až 0,3	0,2	180	155	160	165	170	150	137	x	x	x	x	x	x	x	x
	0,3	240	210	210	230	220	250	207	x	x	x	x	x	x	x	x
0,5 až 3	0,5	334	280	277	330	260	350	283	273	x	x	x	x	x	x	x
	0,8	440	315	330	450	403	450	357	408	338	320	x	x	x	x	x
	1	530	431	525	523	514	543	471	490	398	390	x	x	x	x	x
	1,5	550	550	660	693	664	714	609	515	525	620	500	x	x	x	x
	2	600	650	900	880	877	870	765	820	800	790	760	650	x	x	x
	2,5	950	800	1000	980	930	990	934	950	989	943	900	825	x	x	x
	3	1000	1000	1200	1120	1150	1100	1104	1100	1100	1100	1100	1000	980	x	x
4 až 6	4	1500	1200	1300	1400	1430	1300	1218	1400	1440	1400	1470	1400	1350	1190	x
	5	1600	1500	1300	1650	1700	1550	1671	1588	1730	1780	1800	1700	1700	1600	1400
	6	1600	1600	1300	1800	2100	1700	1926	1901	2000	2100	2100	2000	2000	2000	1750
8 až 16	8	1100	1600	1300	2100	2700	2100	2300	2000	2600	2700	2700	2700	2700	2600	2500
	10	1025	1600	1300	2300	3000	2300	3020	2400	3200	3400	3400	3400	3300	3330	3200
	12	x	x	x	x	x	2550	3600	2800	3200	3900	4000	4000	4100	3960	3960
	14	x	x	x	x	x	3500	4200	3200	3200	4500	4700	4600	4700	4670	4500
	16	x	x	x	x	x	4000	4400	3600	3200	5100	5300	5380	5200	5200	5100

* Kompletní informace o sérii CSB 600 naleznete v bulletinu 71.1: CSB 600

Těleso DN 50 AC 5*

KAPACITA V Sm ³ h ZEMNÍHO PLYNU SE SPECIFICKOU HMOTNOSTÍ 0,6																
Skupina vstupního tlaku	Vstupní tlak	Výstupní tlak bar														
bar	bar	0,02	0,03	0,04	0,05	0,075	0,1	0,15	0,3	0,5	0,75	1,0	1,5	2,0	3,0	4,0
0,2 až 0,3	0,2	98	100	103	110	105	100	88	x	x	x	x	x	x	x	x
	0,3	124	138	181	151	120	120	130	x	x	x	x	x	x	x	x
0,5 až 3	0,5	170	140	172	168	190	190	206	144	x	x	x	x	x	x	x
	0,8	181	177	229	239	220	260	309	249	180	130	x	x	x	x	x
	1	270	203	332	332	321	320	363	297	230	175	x	x	x	x	x
	1,5	428	262	400	473	383	450	480	447	340	300	350	x	x	x	x
	2	600	365	570	700	570	610	621	532	450	415	535	450	x	x	x
	2,5	530	620	771	750	720	650	722	650	560	550	720	620	470	x	x
	3	950	830	950	800	785	770	839	778	640	630	850	730	820	x	x
4 až 6	4	700	900	1000	1100	1100	900	1040	1021	850	860	1205	1050	1100	890	x
	5	700	1050	1100	1200	1250	1000	1190	1070	1090	1100	1500	1280	1450	1230	980
	6	700	1100	1100	1200	1250	1100	1470	1890	1290	1350	1825	1600	2010	1610	1450
8 až 16	8	670	1100	1100	1200	1250	1350	2050	2200	1800	2000	2385	2200	2520	2190	2090
	10	550	900	1000	1200	1250	1800	2770	2600	2200	2400	2975	2760	3100	2780	2690
	12	x	x	x	x	x	2100	2850	3140	2500	2800	3250	3230	3800	3540	3300
	14	x	x	x	x	x	2400	3570	3400	3000	3050	4000	3910	4550	3960	3890
	16	x	x	x	x	x	2700	3710	3600	3200	3150	4400	4370	5300	4530	4460

Těleso DN 50 AC 10*

KAPACITA V Sm ³ h ZEMNÍHO PLYNU SE SPECIFICKOU HMOTNOSTÍ 0,6																
Skupina vstupního tlaku	Vstupní tlak	Výstupní tlak bar														
bar	bar	0,02	0,03	0,04	0,05	0,075	0,1	0,15	0,3	0,5	0,75	1,0	1,5	2,0	3,0	4,0
0,2 až 0,3	0,2	204	194	170	201	199	180	140	x	x	x	x	x	x	x	x
	0,3	258	237	220	248	250	240	180	x	x	x	x	x	x	x	x
0,5 až 3	0,5	328	277	340	361	348	350	320	291	x	x	x	x	x	x	x
	0,8	448	363	400	409	411	490	460	453	350	280	x	x	x	x	x
	1	532	439	530	480	536	580	530	530	460	390	x	x	x	x	x
	1,5	705	570	710	698	700	760	730	740	670	620	590	x	x	x	x
	2	940	820	790	880	895	940	906	930	922	790	815	690	x	x	x
	2,5	1100	920	1109	1000	940	1000	1110	1100	1020	943	920	825	800	x	x
	3	1307	1277	1350	1218	1231	1120	1270	1270	1180	1130	1195	1130	1030	x	x
4 až 6	4	1550	1558	1700	1628	1555	1600	1580	1600	1510	1450	1535	1480	1430	1280	x
	5	1989	1600	1800	1950	1975	1960	1911	1900	1850	1780	1895	1820	1800	1680	1420
	6	1100	1650	2270	2290	2326	2260	2256	2265	2200	2100	2115	2160	2140	2060	1890
8 až 16	8	967	1650	2950	3067	3075	2900	2850	2900	2800	2800	2835	2800	2800	2780	2630
	10	967	1650	3605	3682	3661	3600	3400	3550	3500	3400	3525	3500	3500	3420	3380
	12	x	x	x	x	x	4200	3920	4160	4100	4000	4215	4190	4180	4100	4030
	14	x	x	x	x	x	4700	4200	4700	4800	4700	4865	4780	4850	4780	4720
	16	x	x	x	x	x	5000	5270	5500	5500	5300	5540	5530	5460	5410	5430

* Kompletní informace o sérii CSB 600 naleznete v bulletinu 71.1: CSB 600

REGULÁTORY TLAKU PLYNU SÉRIE CSB 600

Doporučená instalace CSB 604/624/654 s externími impulzy

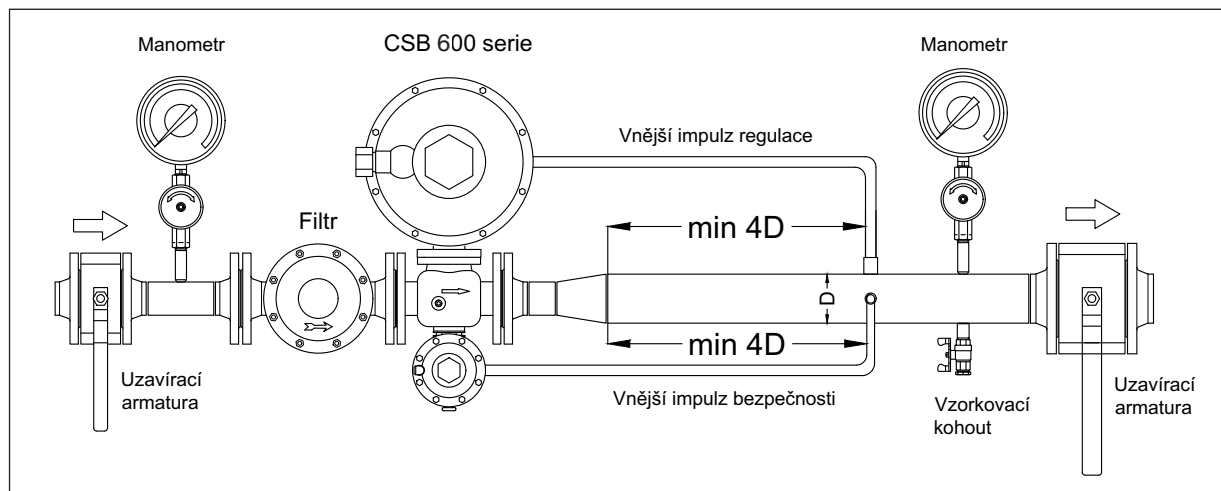

Tabulka pro výběr tělesa regulátoru CSB 600 série

Těleso	Materiál – tvárná litina	Stavební délka tělesa (F–F)
D5	1–1/4" RP	L = 155 mm
STD	1–1/2" RP	L = 155 mm
D7	2" RP	L = 155 mm
D11	Příruby DN50 PN10/16	L = 191 mm
D12	Příruby DN50 PN10/16	L = 254 mm
D13	Příruby DN50 PN10/16	L = 200 mm
D14	Příruby DN32 PN 16 Slip-on (točivá příruba)	L = 200 mm
D15	Příruby DN40 PN 16 Slip-on (točivá příruba)	L = 222 mm

Rozměry a hmotnosti (pro CSB 604, DN 50 – 191 mm)

Rozměry [mm]

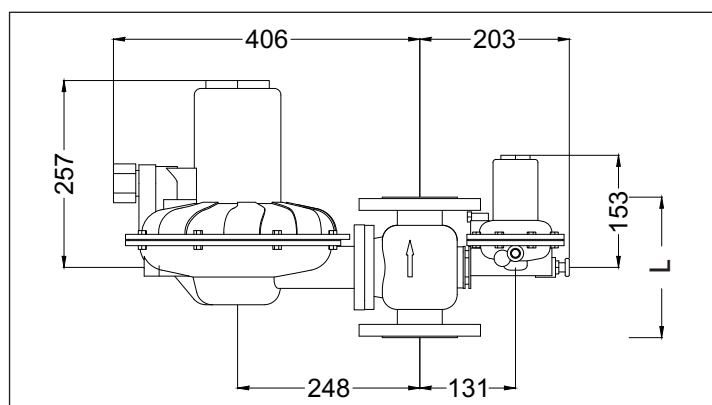

Hmotnost regulátoru CSB 604, 624, DN 50 – 191 mm je cca 20 kg (654, DN 50 – 191 mm je cca 21 kg)

Příslušenství

- Sestava impulzů CSB 600/700 vč. VSX8
- Plynové filtry DN 32, DN 40, DN 50
- Snímač polohy klapky VSX8
- Vymezovací kroužek 9 mm – DN 50 (pro změnu stavební délky ze 191 mm na 200 mm)

HUTIRA

HUTIRA – BRNO, s.r.o.
Vintrovna 398/29
664 41 Popůvky u Brna
tel. +420 541 212 144
info@hutira.cz

pobočka Praha
Chodovecké nám. 331/1
141 00 Praha 4
tel. +420 272 762 154
praha@hutira.cz

